

**Damnica, dnia 06.07.2017 r.**

**Załącznik do przetargu na Dostawę wraz z montażem elementów wyposażenia placów  
zabaw na terenie Gminy Damnica w części 2.**

**SCHEMATY URZĄDZEŃ**

- wszystkie urządzenia do montażu w nawierzchni trawiastej
- wszystkie urządzenia wykonane muszą być z materiałów odpornych na warunki atmosferyczne (okres wytrzymałości zgodny z okresem gwarancji)
- wszystkie urządzenia siłowni zewnętrznej zamontować z instrukcją użytkowania

**Bobrowniki:**

**1. Huśtawka stalowa z dwoma siedziskami**

Minimalne wymiary urządzenia: 3,65 m x 1,65 m  
Wysokość: 2,10 m



**2. Huśtawka wahadłowa 4 osobowa**

Wymiary zbliżone: 2,94 x 0,4 x 0,8 m

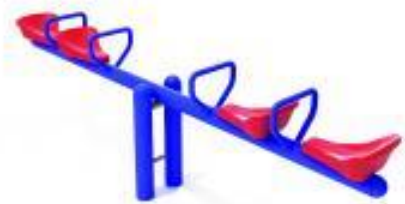

**3. Ścianka wspinaczkowa pojedyncza wolnostojąca – 2 szt.**

Wymiary urządzenia 1,30 m x 0,20 m

Wysokość 3,00 m

Maksymalna wysokość upadku 2,80 m



**4. Bujak na sprężynie – 2 szt.**



**Łebień:**

**1. Narciarz i rower na pylonie**

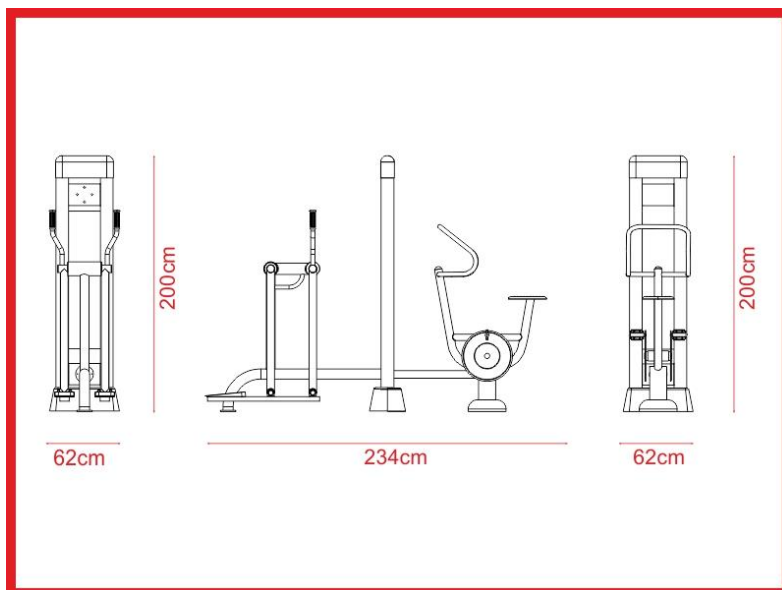

## 2. Wyciąg górny i prasa nożna na pylonie



## Mianowice

## 1. Prasa nożna i surfer na pylonie



## 2. Huśtawka bocianie gniazdo – metalowa

Wymiary około: 2,8 x 2,4 x 2,2 m



## Damnica

### 1. Rower i jeździec na pylonie

